





ISS Системы монтажных колонн

	Монтажные колонны для крепления к полу и потолку, сталь	326
	Монтажные колонны для крепления к полу и потолку, алюминий	328
	Аксессуары для монтажных колонн пол / потолок	341
	Напольная монтажная колонна, сталь	342
	Напольная монтажная колонна, алюминий	343
	Монтаж электроустановочных изделий	347

Колонна для напольного / потолочного монтажа, листовая сталь

Монтажная колонна из листовой стали с крышкой из листовой стали



Тип	Цвет	Уп. шт.	Вес кг/100 шт.	Арт.-№
ISS98 61OT3RW	белоснежный	1	1192,000	6286 55 0

С Сталь €/шт.

Монтажные колонны ISS из листовой стали с размером отверстия 76,5 мм.

В комплект входит:

1 одноканальная колонна с натяжным креплением
общая длина: 2800 мм - 3700 мм

1 потолочный фиксатор с натяжным устройством

1 крышка из листовой стали
длина: 2500 мм

Двухметровая разделительная перегородка из ПВХ, а также 2 фиксатора крышки входят в комплект поставки.

Монтажные колонны подходят для установки монтажных коробок серии 71GD.

Монтажная колонна предварительно собрана и готова к использованию. В зависимости от монтажной ситуации дополнительно можно использовать следующие аксессуары.

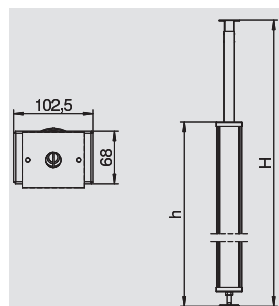

Монтажная колонна из листовой стали с крышкой из ПВХ



Тип	Цвет	Уп. шт.	Вес кг/100 шт.	Арт.-№
ISS98 71OT3KRW	белоснежный	1	1120,000	6286 56 0

С Сталь €/шт.

Монтажные колонны ISS из листовой стали с размером отверстия 76,5 мм.

В комплект входит:

1 одноканальная колонна с натяжным креплением
общая длина: 2800 мм - 3700 мм

1 потолочный фиксатор с натяжным устройством

1 крышка из пластика
длина: 2500 мм

Двухметровая разделительная перегородка из ПВХ, а также 2 фиксатора крышки входят в комплект поставки.

Монтажные колонны подходят для установки монтажных коробок серии 71GD.

Монтажная колонна предварительно собрана и готова к использованию. В зависимости от монтажной ситуации дополнительно можно использовать следующие аксессуары.

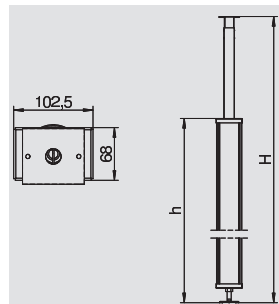

Потолочная накладка колонны



Тип	Цвет	Уп. шт.	Вес кг/100 шт.	Арт.-№
ISS98B	белоснежный	1	2,000	6286 80 0

ПВХ поливинилхлорид €/шт.

Накладка для склеивания фрагмента потолочной панели в области стыка электромонтажных колонн типа ISS98 и потолка.

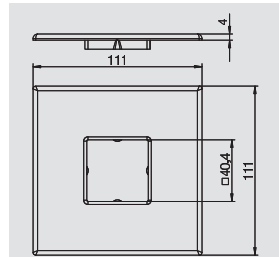

Колонна для напольного / потолочного монтажа, листовая сталь

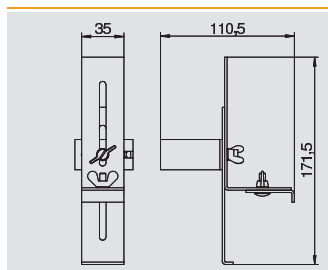

Крепёжный зажим

Тип	Цвет	Уп.	Вес	Арт.-№
		шт.	кг/100 шт.	
ISS98KF	—	1	24,500	6286 80 2

С Сталь FS конвейерное цинкование €/шт.

Крепёжный зажим для крепления телескопического профиля монтажных колонн ISS98 на несущую рейку в промежуточном перекрытии или подвесном потолке.



Монтажные колонны для напольного/потолочного монтажа, алюминий

Монтажная колонна, тип ISS120



Тип	Цвет	Длина мм	Уп. шт.	Вес кг/100 шт.	Арт.-№
ISS120 245RW	белоснежный	2450	1	1200,000	6286 00 0
ISS120 300RW	белоснежный	3000	1	1330,000	6286 11 0
ISS120 310RW	белоснежный	3100	1	1350,000	6286 13 0
ISS120 325RW	белоснежный	3250	1	1380,000	6286 16 0
ISS120 330RW	белоснежный	3300	1	1390,000	6286 17 0
ISS120 340RW	белоснежный	3400	1	1410,000	6286 19 0
ISS120 345RW	белоснежный	3450	1	1420,000	6286 20 0
ISS120 355RW	белоснежный	3550	1	1440,000	6286 22 0
ISS120 370RW	белоснежный	3700	1	1470,000	6286 25 0
ISS120 395RW	белоснежный	3950	1	1510,000	6286 29 0
ISS120 245EL	элоксированный	2450	1	1220,000	6286 00 3
ISS120 300EL	элоксированный	3000	1	1330,000	6286 11 3
ISS120 310EL	элоксированный	3100	1	1350,000	6286 13 3
ISS120 325EL	элоксированный	3250	1	1380,000	6286 16 3
ISS120 330EL	элоксированный	3300	1	1390,000	6286 17 3
ISS120 340EL	элоксированный	3400	1	1410,000	6286 19 3
ISS120 345EL	элоксированный	3450	1	1420,000	6286 20 3
ISS120 355EL	элоксированный	3550	1	1450,000	6286 22 3
ISS120 370EL	элоксированный	3700	1	1470,000	6286 25 3
ISS120 395EL	элоксированный	3950	1	1510,000	6286 29 3

Алюминий Алюминий EL элоксированный €/шт.

Монтажные колонны ISS из алюминия с отверстием 76,5 мм.

В комплект входит:

1 одноканальная колонна для высоких помещений, общая длина: 2450 мм - 3950 мм
Колонны имеют нарезанные заводские перегородки. В наружный паз можно защелкнуть цветную накладку. Возможна установка перегородки типа TW/ISS 120, а также монтаж фиксаторов крышки типа KL80A. Монтажная колонна ISS120 подходит для установки монтажных коробок серии 71GD, которые крепятся с лицевой стороны. Монтажная колонна предварительно собрана и готова к использованию. В зависимости от монтажной ситуации дополнительно можно использовать следующие аксессуары.

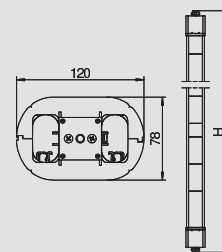

Радиус изгиба для ISS 120

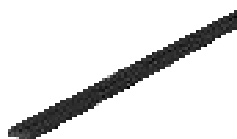

Тип	Цвет	Длина мм	Уп. м	Вес кг/100 м	Арт.-№
ISS BP3SW	черный	3000	3	2,600	6286 75 0
ISS BP4SW	черный	4000	3	2,600	6286 75 2
ISS BP3GR	серо-белый	3000	3	2,600	6286 75 4
ISS BP3RT	красный	3000	3	2,600	6286 75 6
ISS BP3GN	зеленый	3000	3	2,600	6286 75 8

€/м

Накладка для дополнительного цветового согласования монтажной колонны ISS120. Профиль накладки может защелкиваться в наружный паз монтажной колонны ISS120.

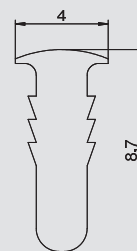

Потолочная накладка для ISS 120



Тип	Цвет	Уп. шт.	Вес кг/100 шт.	Арт.-№
ISS120DDDF9010	белоснежный	1	46,660	6286 77 0
ISS120DDDF7035	светло-серый	1	46,660	6286 77 2
ISS120DDDF9011RW	черный графит	1	46,660	6286 77 5

С Сталь €/шт.

Потолочная заглушка для приклеивания фрагмента потолочной пластины в промежуточном перекрытии для монтажных колонн ISS120.

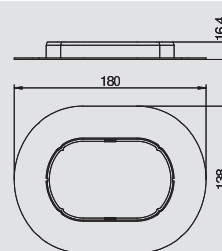

Разделительная перегородка для ISS 120



Тип	Длина мм	Поверхность	Уп. м	Вес кг/100 м	Арт.-№
TW ISS120	2000	конвейерное цинкование	2	45,500	6288 83 0

С Сталь FS конвейерное цинкование €/м

Разделительная перегородка в монтажной колонне ISS 120 при разных уровнях напряжения. Автоматический контакт при монтаже.

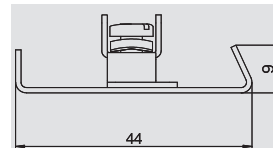

Монтажные колонны для напольного/потолочного монтажа, алюминий

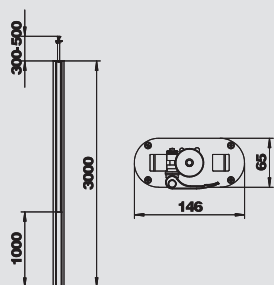

Монтажная колонна, тип ISST70140

Тип	Цвет	Поверх-ность	Длина мм	Уп. шт.	Вес кг/100 шт.	Арт.-№
ISST70140RW	белоснежный	—	3300	1	820,000	6288 93 0
ISST70140EL	—	элаксированный	3300	1	820,000	6288 93 3
Алюминий	Алюминий	EL элаксированный				€/шт.

Двойные электроустановочные колонны ISS из алюминия с отверстием 76,5 мм.
В комплект входит:
1 одноканальная колонна с натяжным креплением
Общая длина: 3300 мм - 3500 мм
1 крепление для освещения
1 толочный фиксатор с натяжным устройством и потолочный фиксатор для крепление дюбелями к потолку тип ISSDB
1 профиль для установки короба
Длина: 1000 мм
1 алюминиевая крышка
Длина: 1000 мм
Область для монтажа приборов подходит для установки монтажных коробок серии 71GD. Монтажная колонна предварительно собрана и готова к использованию. В зависимости от монтажной ситуации можно использовать следующие аксессуары.

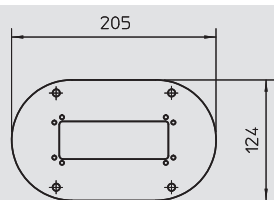

Напольная пластина для ISST70140

Тип	Цвет	Уп. шт.	Вес кг/100 шт.	Арт.-№
ISSBP70140RW	белоснежный	1	18,500	6290 12 0
ISSBP70140WA	алюминиевый белый	1	18,500	6290 12 4
С	Сталь	FSK	полосовое цинкование/с пластмассовым покрытием	€/шт.

Опорная плита с видимым краем 30 мм и 4 монтажными отверстиями Ø 8,5 мм. Опорная плита подходит для устаовки монтажных колонн типа ISST70140, ISSO70140 и ISST70140B.

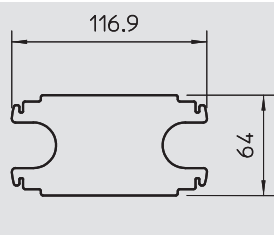

Промежуточный стабилизатор для ISST70140

Тип	Цвет	Уп. шт.	Вес кг/100 шт.	Арт.-№
ISSZ70140	белоснежный	1	8,000	6290 16 0
С	Сталь	FSK	полосовое цинкование/с пластмассовым покрытием	€/шт.

Промежуточный стабилизатор для дополнительного укрепления двойных профилей. Подходит для установки в монтажных колоннах типа ISST70140 и ISST70140B.

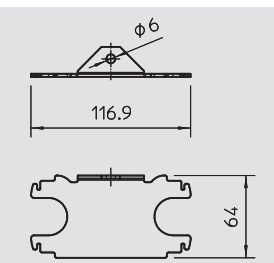

Крепежный уголок для ISST70140

Тип	Цвет	Уп. шт.	Вес кг/100 шт.	Арт.-№
ISSBW70140RW	белоснежный	1	8,500	6290 15 0
С	Сталь	FSK	полосовое цинкование/с пластмассовым покрытием	€/шт.

Крепежный угол для настенного крепления двойных монтажных колонн. Подходит для установки в монтажных колоннах типа ISST70140 и ISST70140B.

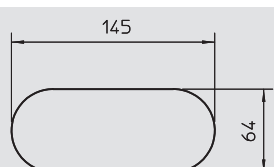

Резиновая подложка для ISST70140

Тип	Цвет	Уп. шт.	Вес кг/100 шт.	Арт.-№
ISSGU70140	черный	1	5,000	6290 17 4
GUM	Резина			€/шт.

Резиновая подложка для избежания соскальзывания монтажной колонны на полу и потолке. Резиновая подложка подходит для монтажа электроустановочных колонн типа ISST70140, ISSO70140 и ISST70140B.



Монтажные колонны для напольного/потолочного монтажа, алюминий



Потолочная накладка для ISST70140

Тип	Цвет	Уп.	Вес	Арт.-№
		шт.	кг/100 шт.	
WAG70140TRW	белоснежный	1	28,600	6290 20 0

C Сталь €/шт.

Потолочная заглушка для аккуратного завершения монтажа при прохождении колонны сквозь подвесной потолок. Подходит для монтажных колонн типа ISST70140 и ISST70140B.

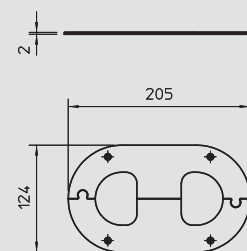

Монтажная колонна, тип ISSO70140

Тип	Цвет	Поверхность	Длина	Уп.	Вес	Арт.-№
			мм	шт.	кг/100 шт.	
ISSO70140RW	белоснежный	—	3300	1	840,000	6288 92 0
ISSO70140EL	—	элоксированный	3300	1	840,000	6288 92 3

Алюминий Алюминий **EL** элоксированный €/шт.

Монтажные овальные колонны ISS из алюминия с размером отверстия 76,5 мм.

В комплект входит:

- 1 одноканальная колонна с натяжным креплением
общая длина: 3300 мм - 3500 мм
- 1 потолочный фиксатор с натяжным устройством
- 1 алюминиевая крышка
длина: 3000 мм

Монтажные колонны подходят для установки встроенных монтажных коробок серии 71GD, которые крепятся с лицевой стороны. Монтажная колонна предварительно собрана и готова к использованию. В зависимости от монтажной ситуации можно использовать следующие аксессуары.

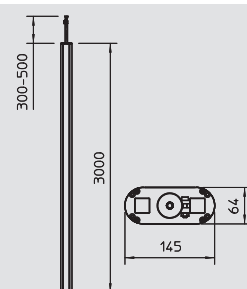

Напольная пластина для ISSO70140

Тип	Цвет	Уп.	Вес	Арт.-№
		шт.	кг/100 шт.	
ISSBP70140RW	белоснежный	1	18,500	6290 12 0
ISSBP70140WA	алюминиевый белый	1	18,500	6290 12 4

C Сталь **FSK** полосовое цинкование/с пластмассовым покрытием €/шт.

Опорная плита с видимым краем 30 мм и 4 монтажными отверстиями Ø 8,5 мм. Опорная плита подходит для устаовки монтажных колонн типа ISST70140, ISSO70140 и ISST70140B.

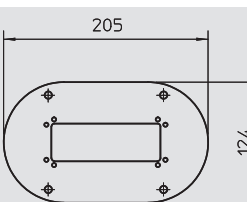

Резиновая подложка для ISSO70140

Тип	Цвет	Уп.	Вес	Арт.-№
		шт.	кг/100 шт.	
ISSGU70140	черный	1	5,000	6290 17 4

GUM Резина €/шт.

Резиновая подложка для избежания соскальзывания монтажной колонны на полу и потолке. Резиновая подложка подходит для монтажа электроустановочных колонн типа ISST70140, ISSO70140 и ISST70140B.

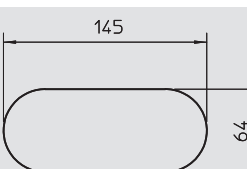

Потолочная накладка для ISSO70140

Тип	Цвет	Уп.	Вес	Арт.-№
		шт.	кг/100 шт.	
WAG701400	белоснежный	1	23,400	6290 26 0

C Сталь €/шт.

Потолочная заглушка для аккуратного завершения монтажа при прохождении колонны сквозь подвесной потолок. Подходит для монтажных колонн типа ISSO70140.

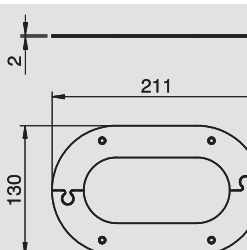

Монтажные колонны для напольного/потолочного монтажа, алюминий

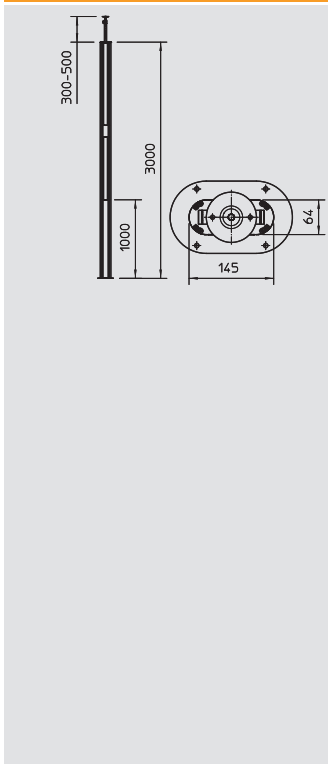

Монтажная колонна, тип ISST70140B

Тип	Цвет	Поверхность	Длина мм	Уп. шт.	Вес кг/100 шт.	Арт.-№
ISST70140BRW	белоснежный	—	3300	1	860,000	6290 01 0
ISST70140BEL	—	эпоксированный	3300	1	860,000	6290 01 3

Алюминий Алюминий EL эпоксированный €/шт.

Двойные электроустановочные колонны ISS из алюминия с отверстием 76,5 мм.

В комплект входит:

1 одноканальная колонна с натяжным креплением

Общая длина: 3300 мм - 3500 мм

1 крепление для освещения

1 потолочный фиксатор с натяжным устройством и потолочный фиксатор для

крепление дюбелями к потолку типа ISSDB

1 профиль для установки короба

Длина: 1000 мм

1 алюминиевая крышка

Длина: 1000 мм

Область для монтажа электроустановочных изделий подходит для установки монтажных коробок серии 71GD, которые крепятся с лицевой стороны. Плита для крепления светильников установлена на высоте 1850 мм и ее собственная высота составляет 148 мм. В данном случае с помощью стандартных настенных держателей изготовители светильников могут реализовывать различные решения по освещению рабочего места или всего помещения. Монтажная колонна предварительно собрана и готова к использованию. В зависимости от монтажной ситуации можно использовать следующие аксессуары.

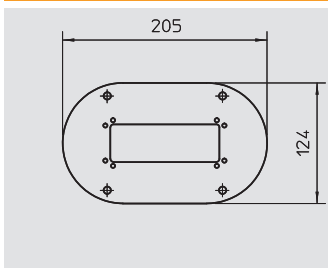

Напольная пластина для ISST70140B

Тип	Цвет	Уп. шт.	Вес кг/100 шт.	Арт.-№
ISSBP70140RW	белоснежный	1	18,500	6290 12 0
ISSBP70140WA	алюминиевый белый	1	18,500	6290 12 4

C Сталь FSK полосовое цинкование/с пластмассовым покрытием €/шт.

Опорная плита с видимым краем 30 мм и 4 монтажными отверстиями Ø 8,5 мм. Опорная плита подходит для устаовки монтажных колонн типа ISST70140, ISSO70140 и ISST70140B.

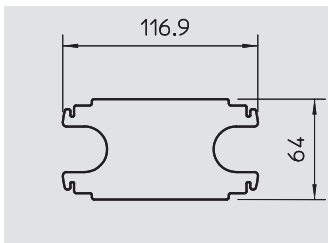

Промежуточный стабилизатор для ISST70140B

Тип	Цвет	Уп. шт.	Вес кг/100 шт.	Арт.-№
ISSZ70140	белоснежный	1	8,000	6290 16 0

C Сталь FSK полосовое цинкование/с пластмассовым покрытием €/шт.

Промежуточный стабилизатор для дополнительного укрепления двойных профилей. Подходит для установки в монтажных колоннах типа ISST70140 и ISST70140B.

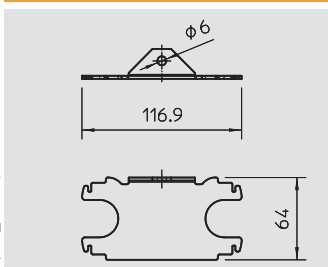

Крепежный уголок для ISST70140B

Тип	Цвет	Уп. шт.	Вес кг/100 шт.	Арт.-№
ISSBW70140RW	белоснежный	1	8,500	6290 15 0

C Сталь FSK полосовое цинкование/с пластмассовым покрытием €/шт.

Крепежный угол для настенного крепления двойных монтажных колонн. Подходит для установки в монтажных колоннах типа ISST70140 и ISST70140B.

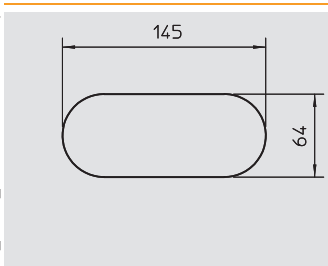

Резиновая подложка для ISST70140B

Тип	Цвет	Уп. шт.	Вес кг/100 шт.	Арт.-№
ISSGU70140	черный	1	5,000	6290 17 4

GUM Резина €/шт.

Резиновая подложка для избежания соскальзывания монтажной колонны на полу и потолке. Резиновая подложка подходит для монтажа электроустановочных колонн типа ISST70140, ISSO70140 и ISST70140B.



Монтажные колонны для напольного/потолочного монтажа, алюминий



Потолочная накладка для ISST70140B

Тип	Цвет	Уп.	Вес	Арт.-№
		шт.	кг/100 шт.	
WAG70140TRW	белоснежный	1	28,600	6290 20 0

C Сталь €/шт.

Потолочная заглушка для аккуратного завершения монтажа при прохождении колонны сквозь подвесной потолок. Подходит для монтажных колонн типа ISST70140 и ISST70140B.

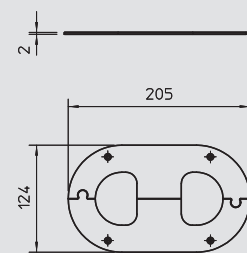

Монтажная колонна, тип ISS70110

Тип	Цвет	Поверхность	Длина	Уп.	Вес	Арт.-№
			мм	шт.	кг/100 шт.	
ISS70110RW	белоснежный	—	3300	1	750,000	6288 94 0
ISS70110EL	—	элоксированный	3300	1	750,000	6288 94 3

Алюминий Алюминий **EL** элоксированный €/шт.

Монтажные колонны ISS из алюминия с отверстием 76,5 мм.

В комплект входит:

- 1 одноканальная колонна с натяжным креплением
общая длина: 3300 мм - 3500 мм
- 1 потолочный фиксатор с натяжным устройством
- 1 алюминиевая крышка
длина: 3000 мм

Монтажные колонны подходят для установки монтажных коробок серии 71GD, которые крепятся с лицевой стороны. Возможна установка перегородки типа TW (6288256), а также монтаж фиксаторов крышки типа KL80A (6288640). Монтажная колонна предварительно собрана и готова к использованию. В зависимости от монтажной ситуации можно использовать следующие аксессуары.

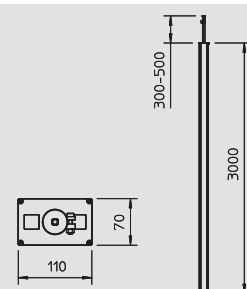

Напольная пластина для ISS70110

Тип	Цвет	Уп.	Вес	Арт.-№
		шт.	кг/100 шт.	
ISSBP70110RW	белоснежный	1	16,300	6290 10 0
ISSBP70110WA	алюминиевый белый	1	16,300	6290 10 4

C Сталь **FSK** полосовое цинкование/с пластмассовым покрытием €/шт.

Опорная плита с видимым краем 30 мм и 4 монтажными отверстиями Ø 8,5 мм. Опорная плита подходит для установки монтажных колонн типа ISS70110.

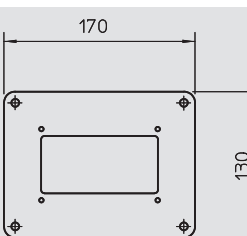

Резиновая подложка для ISS70110

Тип	Цвет	Уп.	Вес	Арт.-№
		шт.	кг/100 шт.	
ISSGU70110	черный	1	5,000	6290 17 0

GUM Резина €/шт.

Резиновая подложка для избежания соскальзывания монтажной колонны на полу и потолке. Резиновая подложка для избежания соскальзывания монтажной колонны типа ISS70110.

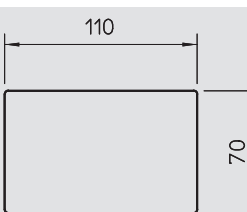

Потолочная накладка

Тип	Цвет	Уп.	Вес	Арт.-№
		шт.	кг/100 шт.	
TWVRW	белоснежный	1	32,000	6290 24 0

Алюминий Алюминий €/шт.

Потолочная заглушка для аккуратного завершения монтажа при прохождении колонны сквозь подвесной потолок. Подходит для монтажных колонн типа ISS140110.

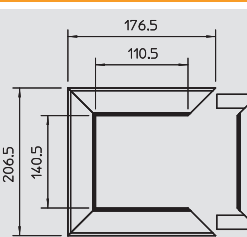

Монтажные колонны для напольного/потолочного монтажа, алюминий

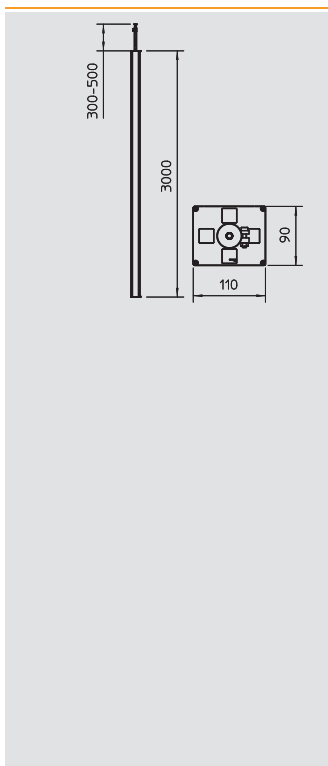

Монтажная колонна, тип ISS90110

Тип	Цвет	Поверхность	Длина мм	Уп. шт.	Вес кг/100 шт.	Арт.-№
ISS90110RW	белоснежный	элоксированный	3300	1	810,000	6288 95 0
ISS90110EL	—	элоксированный	3300	1	810,000	6288 95 3

Алюминий Алюминий **EL** элоксированный €/шт.

Монтажные колонны ISS из алюминия с отверстием 76,5 мм.

В комплект входит:

1 одноканальная колонна с натяжным креплением

общая длина: 3300 мм - 3500 мм

1 потолочный фиксатор с натяжным устройством

1 алюминиевая крышка

длина: 3000 мм

Монтажные колонны подходят для установки монтажных коробок серии 71GD, которые крепятся с лицевой стороны. Возможна установка перегородки типа TW (6288258), а также монтаж фиксаторов крышки типа KL80A (6288640). Монтажная колонна предварительно собрана и готова к использованию. В зависимости от монтажной ситуации можно использовать следующие аксессуары.

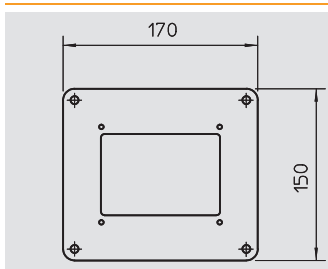

Напольная пластина для ISS90110

Тип	Цвет	Уп. шт.	Вес кг/100 шт.	Арт.-№
ISSBP90110RW	белоснежный	1	18,300	6290 11 0
ISSBP90110WA	алюминиевый белый	1	18,300	6290 11 4

C Сталь €/шт.

Опорная плита с видимым краем 30 мм и 4 монтажными отверстиями Ø 8,5 мм. Опорная плита подходит для установки монтажных колонн типа ISS90110.

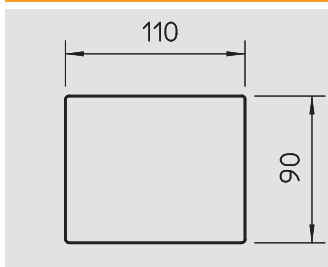

Резиновая подложка для ISS90110

Тип	Цвет	Уп. шт.	Вес кг/100 шт.	Арт.-№
ISSGU90110	черный	1	5,000	6290 17 2

GUM Резина €/шт.

Резиновая подложка для избежания соскальзывания монтажной колонны на полу и потолке. Резиновая подложка для избежания соскальзывания монтажной колонны типа ISS90110.

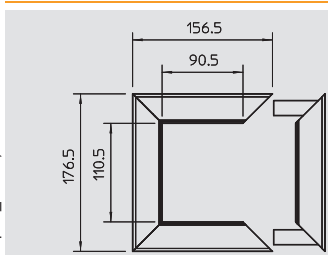

Потолочная накладка для ISS90110

Тип	Цвет	Уп. шт.	Вес кг/100 шт.	Арт.-№
WAG90110ARW	белоснежный	1	20,600	6290 22 0

Алюминий Алюминий €/шт.

Потолочная заглушка для аккуратного завершения монтажа при прохождении колонны сквозь подвесной потолок. Подходит для монтажных колонн типа ISS90110.



Монтажные колонны для напольного/потолочного монтажа, алюминий

Монтажная колонна, тип ISS140110



Тип	Цвет	Поверхность	Длина мм	Уп. шт.	Вес кг/100 шт.	Арт.-№
ISS140110RW	белоснежный	—	3300	1	1370,000	6288 96 0
ISS140110EL	—	эпоксированный	3300	1	1370,000	6288 96 3

Алюминий Алюминий EL эпоксированный €/шт.

Монтажные колонны ISS из алюминия с отверстием 76,5 мм.

В комплект входит:

1 двухканальная колонна с натяжным креплением

общая длина: 3300 мм - 3500 мм

1 потолочный фиксатор с натяжным устройством

2 алюминиевых крышки

длина: 3000 мм

Монтажные колонны подходят для установки встроенных монтажных коробок серии 71 GD, которые крепятся с лицевой стороны. Возможна установка перегородки типа TW (6288256), а также монтаж фиксаторов крышки типа KL80A (6288640). Монтажная колонна предварительно собрана и готова к использованию. В зависимости от монтажной ситуации можно использовать следующие аксессуары.

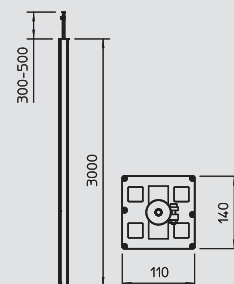

Напольная пластина для ISS110100



Тип	Цвет	Уп. шт.	Вес кг/100 шт.	Арт.-№
ISSBP140110RW	белоснежный	1	106,000	6290 13 0
ISSBP140110WA	алюминиевый белый	1	106,000	6290 13 4

C Сталь FSK полосовое цинкование/с пластмассовым покрытием €/шт.

Опорная плита с видимым краем 30 мм и 4 монтажными отверстиями Ø 8,5 мм. Опорная плита подходит для установки монтажных колонн типа ISS140110.

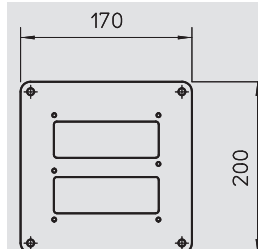

Резиновая подложка для ISS 140110



Тип	Цвет	Уп. шт.	Вес кг/100 шт.	Арт.-№
ISSGU140110	черный	1	9,000	6290 17 6

GUM Резина €/шт.

Резиновая подложка Резиновая подложка для избежания соскальзывания монтажной колонны на полу и потолке. Резиновая подложка для избежания соскальзывания монтажной колонны типа ISS140110.

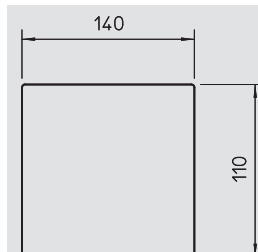

Потолочная накладка для ISS 140110



Тип	Цвет	Уп. шт.	Вес кг/100 шт.	Арт.-№
TWVRW	белоснежный	1	32,000	6290 24 0

Алюминий Алюминий €/шт.

Потолочная заглушка для аккуратного завершения монтажа при прохождении колонны сквозь подвесной потолок. Подходит для монтажных колонн типа ISS140110.

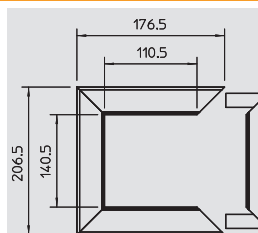

Монтажные колонны для напольного/потолочного монтажа, алюминий

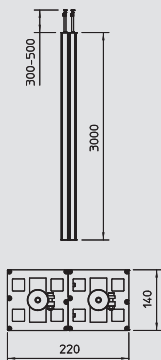

Монтажная колонна, тип ISS140220

Тип	Цвет	Поверхность	Длина мм	Уп.	Вес	Арт.-№
				шт.	кг/100 шт.	
ISS140220RW	белоснежный	—	3300	1	2740,000	6288 97 0
ISS140220EL	—	элоксированный	3300	1	2740,000	6288 97 3

Алюминий Алюминий EL элоксированный €/шт.

Монтажные колонны ISS из алюминия с отверстием 76,5 мм.

В комплект входит:

- 1 четырехканальная колонна с натяжным креплением
общая длина: 3300 мм - 3500 мм
- 2 потолочных фиксатора с натяжным устройством
- 4 алюминиевых крышки
длина: 3000 мм

Монтажные колонны подходят для установки встроенных монтажных коробок серии 71 GD, которые крепятся с лицевой стороны. Возможна установка перегородки типа TW (6288256), а также монтаж фиксаторов крышки типа KL80A (6288640). Монтажная колонна предварительно собрана и готова к использованию. В зависимости от монтажной ситуации можно использовать следующие аксессуары.

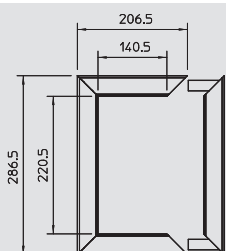

Потолочная накладка для ISS 140220

Тип	Цвет	Уп.	Вес шт.	Арт.-№
WAG14022ARW	белоснежный	1	64,000	6290 25 0

Алюминий Алюминий €/шт.

Потолочная заглушка для аккуратного завершения монтажа при проводке колонны сквозь подвесной потолок. Подходит для монтажных колонн типа ISS140220.

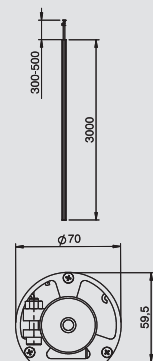

Монтажная колонна, тип ISSRM45

Тип	Цвет	Поверхность	Длина мм	Уп.	Вес	Арт.-№
				шт.	кг/100 шт.	
ISSRM45RW	белоснежный	—	3300	1	510,000	6290 08 6
ISSRM45EL	—	элоксированный	3300	1	510,000	6290 08 7

Алюминий Алюминий EL элоксированный €/шт.

Монтажные колонны ISS из алюминия.

В комплект входит:

- 1 одноканальная колонна с натяжным креплением
общая длина: 3300 мм - 3500 мм
- 1 потолочный фиксатор с натяжным устройством
- 1 алюминиевая крышка
длина: 3000 мм

Дизайн данной монтажной колонны ISS основывается на очень тонком, круглом алюминиевом профиле, лицевой стороной которого является гладкая крышка короба Rapid 45. Отверстие 45 мм предназначено для установки устройств серии Modul 45.



Монтажные колонны для напольного/потолочного монтажа, алюминий

Резиновая подложка для ISSRM45



Тип	Цвет	Уп.	Вес	Арт.-№
		шт.	кг/100 шт.	
ISSRGU	черный	1	1,450	6290 17 8

GUM Резина €/шт.
Резиновая подложка для избежания соскальзывания монтажной колонны ISSRM45 на полу и потолке.

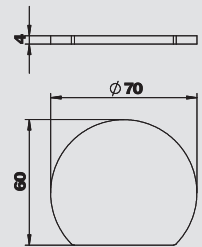

Потолочная накладка для ISSRM45



Тип	Цвет	Размер а мм	Размер b мм	Уп.	Вес	Арт.-№
				шт.	кг/100 шт.	
WAGRM45	белоснежный	—	—	1	12,900	6290 26 4

C Сталь €/шт.

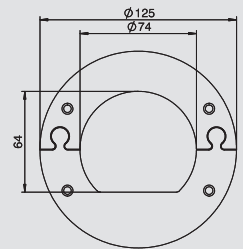

Монтажная колонна, тип ISSRM45F



Тип	Цвет	Поверхность	Длина мм	Уп.	Вес	Арт.-№
				шт.	кг/100 шт.	
ISSRM45FRW	белоснежный	—	3300	1	430,000	6290 08 2
ISSRM45FEL	—	эпоксированный	3300	1	430,000	6290 08 3

Алюминий Алюминий **EL** эпоксированный €/шт.

Монтажные колонны ISS из алюминия с гибким рукавом для подвода к потолку.

В комплект входит:
1 одноканальная колонна с гибким рукавом для подвода к потолку
Общая длина: 2300 мм
1 гибкий рукав, длина: 1500 мм
1 алюминиевая крышка
Длина: 2300 мм

В основе дизайна монтажной колонны ISS лежит тонкий круглый алюминиевый профиль, лицевой стороной которого является гладкая крышка короба Rapid 45. Отверстие 45 мм предназначено для установки устройств серии Modul 45. Напольная/потолочная пластина типа SFISSF, а также рукав для подвода к потолку типа SAISSF заказываются отдельно (см. следующие изделия).

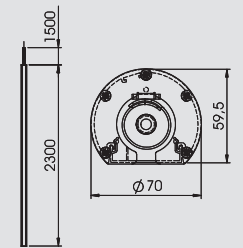

Напольная пластина для ISSRM45F



Тип	Цвет	Уп.	Вес	Арт.-№
		шт.	кг/100 шт.	
SFISSFRW	белоснежный	1	600,000	6290 19 6
SFISSFWAL	алюминиевый белый	1	600,000	6290 19 7

C Сталь €/шт.

Опорная плита в качестве распорки для монтажных колонн с рукавом типа ISS110100F, 140100F и ISSRM45F для подвода к потолку.

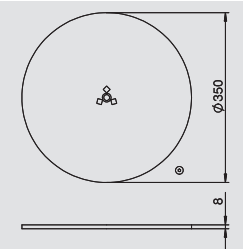

Присоединение рукава для ISSRM45F



Тип	Цвет	Уп.	Вес	Арт.-№
		шт.	кг/100 шт.	
SAISSF	—	1	35,100	6290 19 8

C Сталь **VZ** оцинкованный €/шт.

Подключение рукава в качестве потолочного крепления для монтажных колонн с рукавом для подвода к потолку типа ISS110100F, 140100F.

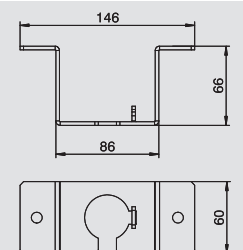

Монтажные колонны для напольного/потолочного монтажа, алюминий

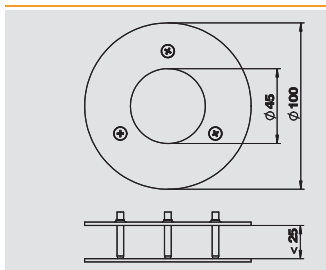

Потолочная накладка для ISSRM45F

Тип	Цвет	Уп.	Вес	Арт.-№
DAB-F	белоснежный	1	20,700	6290 26 9

C Сталь €/шт.

Потолочная заглушка для аккуратного завершения монтажа при прохождении колонны сквозь подвесной потолок.

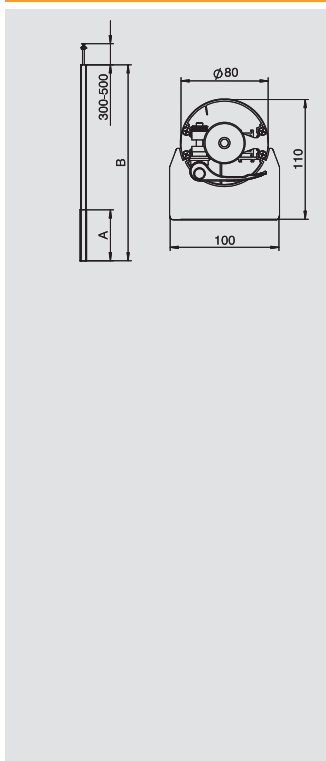

Монтажная колонна, тип ISS110100R

Тип	Цвет	Поверхность	Размер А мм	Размер В мм	Уп.	Вес	Арт.-№
ISS110100RRW	белоснежный	—	780	3000	1	1000,000	6289 06 0
ISS110100REL	—	элаксированный	780	3000	1	1000,000	6289 06 3

Алюминий Алюминий **EL** элаксированный €/шт.

Монтажные колонны ISS из алюминия с узкой трубой для подвода к потолку.

В комплект входит:

1 одноканальная колонна с натяжным креплением

Общая длина: 3300 мм - 3500 мм

1 натяжное устройство

1 монтажная область из алюминия для установки электроустановочных изделий

Длина: 780 мм

Монтажные колонны в области для установки приборов имеют отверстие 76,5 мм, что обеспечивает установку монтажных коробок серии 71GD, которые крепятся с лицевой стороны

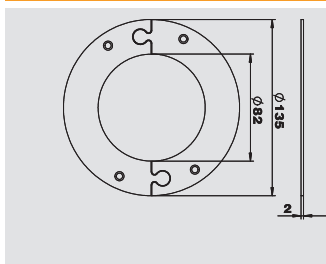

Потолочная накладка для ISS110100R

Тип	Цвет	Уп.	Вес	Арт.-№
WAG140100RRW	белоснежный	1	14,000	6290 29 0

C Сталь €/шт.

Потолочная заглушка для аккуратного завершения монтажа при прохождении колонны сквозь подвесной потолок. Подходит для монтажных колонн типа ISS110100R и ISS140100R.



Монтажные колонны для напольного/потолочного монтажа, алюминий

Монтажная колонна, тип ISS110100F



Тип	Цвет	Поверхность	Размер А мм	Размер В мм	Размер С мм	Уп. шт.	Вес кг/100 шт.	Арт.-№
ISS110100FRW	белоснежный	—	780	2300	1500	1	790,000	6289 04 0
ISS110100FEL	—	эпоксированный	780	2300	1500	1	790,000	6289 04 3

Алюминий Алюминий EL эпоксированный €/шт.

Монтажные колонны ISS из алюминия с гибким рукавом для подвода к потолку.

В комплект входит:

1 одноканальная колонна с рукавом для подвода к потолку

Общая длина: 2300 мм

1 гибкий рукав, длина: 1500 мм

1 монтажная область из алюминия для монтажа электроустановочных изделий

Длина: 780 мм

Монтажная колонна в области для установки приборов имеет крышку 76,5 мм, что обеспечивает установку монтажных коробок серии 71 GD, которые крепятся с лицевой стороны. Напольная пластина типа SFISSF, а также рукав для подвода к потолку типа SAISSF заказываются отдельно (см. следующие изделия).

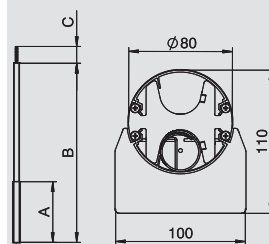

Напольная пластина для ISS110100F



Тип	Цвет	Уп. шт.	Вес кг/100 шт.	Арт.-№
SFISSF	белоснежный	1	600,000	6290 19 6
SFISSFAL	алюминиевый белый	1	600,000	6290 19 7

С Сталь €/шт.

Опорная плита в качестве распорки для монтажных колонн с рукавом типа ISS110100F, 140100F и ISSRM45F для подвода к потолку.

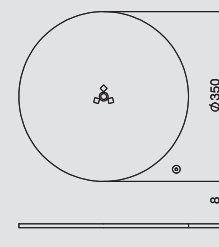

Присрединение рукава для ISS110100F



Тип	Цвет	Уп. шт.	Вес кг/100 шт.	Арт.-№
SAISSF	—	1	35,100	6290 19 8

С Сталь VZ оцинкованный €/шт.

Подключение рукава в качестве потолочного крепления для монтажных колонн с рукавом для подвода к потолку типа ISS110100F, 140100F.

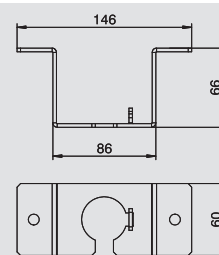

Потолочная накладка для ISS110100F



Тип	Цвет	Уп. шт.	Вес кг/100 шт.	Арт.-№
DAB-F	белоснежный	1	20,700	6290 26 9

С Сталь €/шт.

Потолочная заглушка для аккуратного завершения монтажа при прохождении колонны сквозь подвесной потолок.

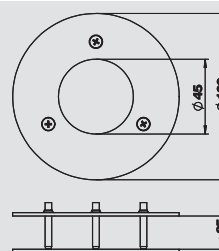

Монтажные колонны для напольного/потолочного монтажа, алюминий

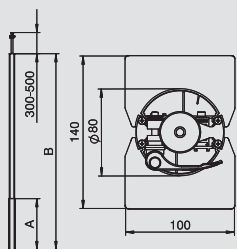

Монтажная колонна, тип ISS140100R

Тип	Цвет	Поверхность	Размер А мм	Размер В мм	Уп. шт.	Вес кг/100 шт.	Арт.№
ISS140100RRW	белоснежный	—	780	3000	1	1390,000	6289 07 0
ISS140100REL	—	эпоксированный	780	3000	1	1390,000	6289 07 3

Алюминий Алюминий EL эпоксированный €/шт.

Монтажные колонны ISS из алюминия с узкой трубой для подвода к потолку.

В комплект входит:

1 двухканальная колонна с натяжным креплением

общая длина: 3300 мм - 3500 мм

1 потолочный фиксатор с натяжным устройством

2 крышки из алюминия

длина: 3000 мм

Монтажные колонны в области для установки приборов имеют отверстие 76,5 мм, что обеспечивает установку монтажных коробок серии 71GD, которые крепятся с лицевой стороны.

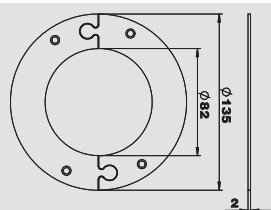

Потолочная накладка для ISS140100R

Тип	Цвет	Уп. шт.	Вес кг/100 шт.	Арт.№
WAG140100RRW	белоснежный	1	14,000	6290 29 0

С Сталь €/шт.

Потолочная заглушка для аккуратного завершения монтажа при прохождении колонны сквозь подвесной потолок. Подходит для монтажных колонн типа ISS110100R и ISS140100R.

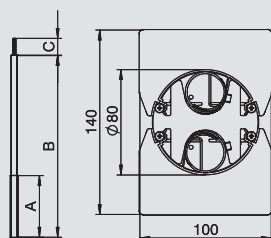

Монтажная колонна, тип ISS140100F

Тип	Цвет	Поверхность	Размер А мм	Размер В мм	Размер С мм	Уп. шт.	Вес кг/100 шт.	Арт.№
ISS140100FRW	белоснежный	—	780	2300	1500	1	1100,000	6289 05 0
ISS140100FEL	—	эпоксированный	780	2300	1500	1	1100,000	6289 05 3

Алюминий Алюминий EL эпоксированный €/шт.

Монтажные колонны ISS из алюминия с гибким рукавом для подвода к потолку.

В комплект входит:

1 двухканальная колонна с рукавом для подвода к потолку

Общая длина: 2300 мм

1 гибкий рукав, длина: 1500 мм

1 крышка из алюминия

Длина: 780 мм

Монтажная колонна в области для установки приборов имеет крышку 76,5 мм, что обеспечивает установку монтажных коробок серии 71GD, которые крепятся с лицевой стороны. Напольная пластина типа SFISSF, а также рукав для подвода к потолку типа SAISSF заказываются отдельно (см. следующие изделия).



Монтажные колонны для напольного/потолочного монтажа, алюминий



Напольная пластина для ISS140100F

Тип	Цвет	Уп. шт.	Вес кг/100 шт.	Арт.-№
SFISSFRW	белоснежный	1	600,000	6290 19 6
SFISSFWAL	алюминиевый белый	1	600,000	6290 19 7

C Сталь €/шт.

Опорная плита в качестве распорки для монтажных колонн с рукавом типа ISS110100F, 140100F и ISSRM45F для подвода к потолку.

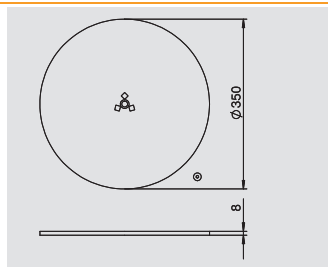

Присоединение рукава для ISS140100F

Тип	Цвет	Уп. шт.	Вес кг/100 шт.	Арт.-№
SAISSF	—	1	35,100	6290 19 8

C Сталь **VZ** оцинкованный €/шт.

Подключение рукава в качестве потолочного крепления для монтажных колонн с рукавом для подвода к потолку типа ISS110100F, 140100F.

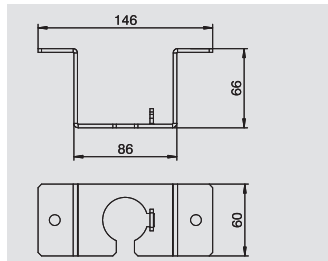

Потолочная накладка для ISS140100F

Тип	Цвет	Уп. шт.	Вес кг/100 шт.	Арт.-№
DAB-F	белоснежный	1	20,700	6290 26 9

C Сталь €/шт.

Потолочная заглушка для аккуратного завершения монтажа при прохождении колонны сквозь подвесной потолок.

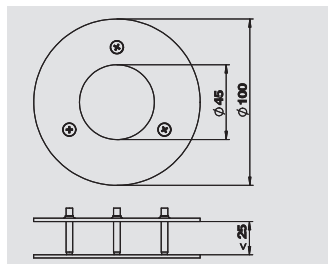

Аксессуары для монтажных колонн для напольного / потолочного монтажа

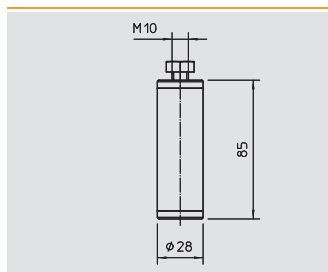

Дистанционный держатель для плиты настила

Тип	Уп.	Вес	Арт.-№
	шт.	кг/100 шт.	
ISSAH	1	7,900	6290 18 4
Алюминий Алюминий EL элосированный			€/шт.

Распорка для напольной установки электромонтажных колонн ISS потолок-пол.

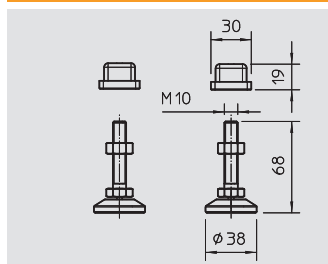

Опоры стержневая классические для плиты настила

Тип	Цвет	Уп.	Вес	Арт.-№
		шт.	кг/100 шт.	
ISSSF Хром-черный		2	17,500	6290 18 0
С Сталь				€/шт.

Классическая стержневая опора для установки монтажной колонны ISS.

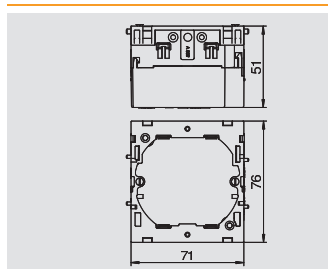

Монтажная коробка, одинарная

Тип	Цвет	Уп.	Вес	Арт.-№
		шт.	кг/100 шт.	
71GD6 серый		5	5,600	6288 61 0
71GD6 серый		1	5,700	6288 61 5
РА полиамид				€/шт.

Монтажная коробка для системы выключателей, с откидной и при необходимости быстроразъемной нижней частью, с подводящими отверстиями для диаметра провода до 14 мм.

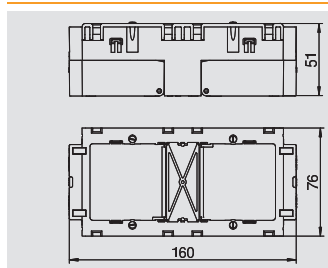
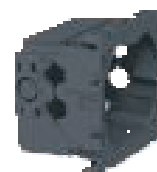

Монтажная коробка, двойная

Тип	Цвет	Уп.	Вес	Арт.-№
		шт.	кг/100 шт.	
71GD7 серый		2	11,000	6288 61 1
РА полиамид				€/шт.

Монтажная коробка для серии выключателей Standard для установки 2 отдельных устройств или многосекционной розетки с защитным контактом.

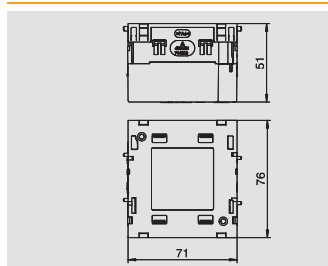

Монтажная коробка, одинарная, для изделий серии Modul 45

Тип	Цвет	Уп.	Вес	Арт.-№
		шт.	кг/100 шт.	
71GD8 серый		1	5,900	6288 57 0
71GD8 серый		5	29,500	6288 57 1
РА полиамид				€/шт.

Монтажная коробка для системы Modul 45, с откидной и при необходимости быстроразъемной нижней частью, с подводящими отверстиями для диаметра провода до 14 мм.

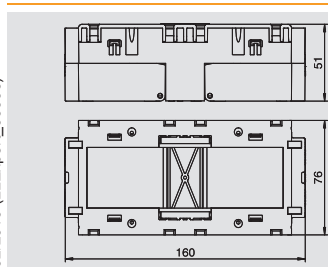
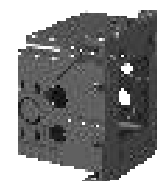

Монтажная коробка, 2/3-ая, для изделий серии Modul 45

Тип	Цвет	Уп.	Вес	Арт.-№
		шт.	кг/100 шт.	
71GD9 серый		1	11,600	6288 58 0
71GD9 серый		2	23,200	6288 58 1
РА полиамид				€/шт.

Монтажная коробка для системы Modul 45, с откидной и при необходимости быстроразъемной нижней частью, с подводящими отверстиями для диаметра провода до 14 мм.

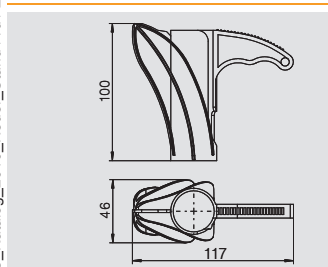

Протяжной инструмент

Тип	Цвет	Уп.	Вес	Арт.-№
		шт.	кг/100 шт.	
НАТ30 синий		1	3,600	6290 20 1
РА полиамид				€/шт.

Инструмент для дополнительной установки гибкого рукава монтажных колонн серии ...F.



Монтажные колонны для напольного монтажа, листовая сталь



Монтажная колонна, тип ISSHS4

Тип	Цвет	Количество секций час.	Уп. шт.	Вес кг/100 шт.	Арт.-№
ISSHS4 61OT3RW	белоснежный	4	1	1050,000	6286 70 0
ISSHS4 61OT3LGR	светло-серый	4	1	1050,000	6286 70 2

C Сталь €/шт.

Монтажные колонны ISS из листовой стали с размером отверстия 76,5 мм на 4 сторонах. Пустые, подходят для установки 6 стандартных приборов со всех 4 сторон (розетка, телефон, и т.д.), максимум 24 устройства. Крепится к полу. Монтажные коробки заказываются отдельно. Монтажные колонны подходят для установки монтажных коробок серии 71GD, которые крепятся с лицевой стороны



Защитная рамка для ISSHS4

Тип	Цвет	Уп. шт.	Вес кг/100 шт.	Арт.-№
ISSHS4SR40	черный графит	1	69,400	6286 81 0

C Сталь €/шт.

Защитная рамка для монтажных колонн ISSHS4 для механической защиты в области пола.

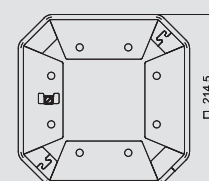
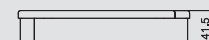

Монтажные колонны для напольного монтажа, алюминий



Монтажная колонна, тип ISSHS140250

Тип	Цвет	Поверхность	Количество секций	Уп.	Вес	Арт.-№
ISSHS140250RW	белоснежный	—	2	1	175,000	6290 02 0
ISSHS140250EL	—	эпоксированный	2	1	175,000	6290 02 3

Алюминий Алюминий EL эпоксированный €/шт.

Монтажные колонны ISS из алюминия с отверстием 76,5 мм. Монтажные колонны ISS Пустые, подходят для установки стандартных приборов (розетка, телефон, и т.д.), максимум 4 устройства. Возможно крепление к полу. Монтажные коробки заказываются отдельно. Монтажные колонны подходят для установки монтажных коробок серии 71GD, которые крепятся с лицевой стороны

Возможна установка перегородки типа TW (6288256), а также монтаж фиксаторов крышки типа KL80A.

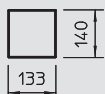
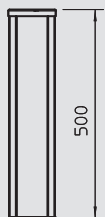

Монтажная колонна, тип ISSHS140500

Тип	Цвет	Поверхность	Количество секций	Уп.	Вес	Арт.-№
ISSHS140500RW	белоснежный	—	2	1	302,000	6290 03 0
ISSHS140500EL	алюминиевый	эпоксированный	2	1	302,000	6290 03 3

Алюминий Алюминий EL эпоксированный €/шт.

Монтажные колонны ISS Пустые, подходят для установки стандартных приборов (розетка, телефон, и т.д.), максимум 8 устройств. Возможно крепление к полу. Монтажные коробки заказываются отдельно. Монтажные колонны подходят для установки встроенных монтажных коробок серии 71GD, которые крепятся с лицевой стороны

Возможна установка перегородки типа TW (6288256), а также монтаж фиксаторов крышки типа KL80A.

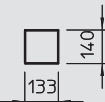

Монтажная колонна, тип ISSHS140700

Тип	Цвет	Поверхность	Количество секций	Уп.	Вес	Арт.-№
ISSHS140700RW	белоснежный	—	2	1	392,000	6290 04 0
ISSHS140700EL	алюминиевый	эпоксированный	2	1	392,000	6290 04 3

Алюминий Алюминий EL эпоксированный €/шт.

Монтажные колонны ISS Пустые, подходят для установки стандартных приборов (розетка, телефон, и т.д.), максимум 10 устройств. Возможно крепление к полу. Монтажные коробки заказываются отдельно. Монтажные колонны подходят для установки монтажных коробок серии 71GD, которые крепятся с лицевой стороны

Возможна установка перегородки типа TW (6288256), а также монтаж фиксаторов крышки типа KL80A.

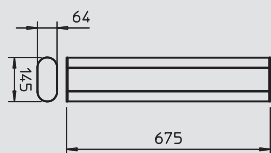

Монтажная колонна, тип ISSHSO70140

Тип	Цвет	Поверхность	Количество секций	Уп.	Вес	Арт.-№
ISSHSO70140RW	белоснежный	—	1	1	207,000	6290 05 0
ISSHSO70140EL	—	эпоксированный	1	1	207,000	6290 05 3

Алюминий Алюминий EL эпоксированный €/шт.

Монтажные колонны ISS Пустые, подходят для установки стандартных приборов (розетка, телефон, и т.д.), максимум 4 устройства. Возможно крепление к полу. Монтажные коробки заказываются отдельно.

Монтажные колонны подходят для установки монтажных коробок серии 71GD, которые крепятся с лицевой стороны.

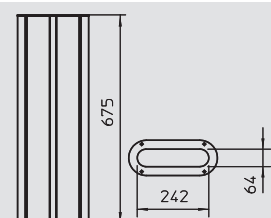

Монтажная колонна, тип ISSHSO270140

Тип	Цвет	Поверхность	Количество секций	Уп.	Вес	Арт.-№
ISSHSO270140RW	белоснежный	—	2	1	428,000	6290 06 0
ISSHSO270140EL	—	эпоксированный	2	1	428,000	6290 06 3

Алюминий Алюминий EL эпоксированный €/шт.

Монтажные колонны ISS Пустые, подходят для установки стандартных приборов (розетка, телефон, и т.д.), максимум 10 устройств. Возможно крепление к полу. Монтажные коробки заказываются отдельно.

Монтажные колонны подходят для установки монтажных коробок серии 71GD, которые крепятся с лицевой стороны



Монтажные колонны для напольного монтажа, алюминий



Монтажная колонна, тип ISSHS6

Тип	Цвет	Поверхность	Количество секций час.	Уп. шт.	Вес кг/100 шт.	Арт.-№
ISSHS6RW	—	элаксированный	6	1	720,000	6290 07 3

Алюминий Алюминий **EL** элаксированный €/шт.

Монтажная мини-колонна ISS

Пустая, подходит для установки стандартных приборов со всех 4 сторон (розетка, телефон, и т.д.). 2 стороны монтажной колонны могут являться двухканальными, остальные 2 стороны - одноканальными. Каждая монтажная секция вмещает 5 устройств, монтажная колонна вмещает макс. 30 устройств. Крепление к полу. Монтажные коробки заказываются отдельно. Монтажные колонны подходят для установки монтажных коробок серии 71GD, которые крепятся с лицевой стороны

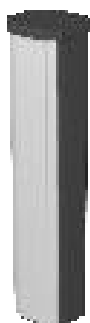
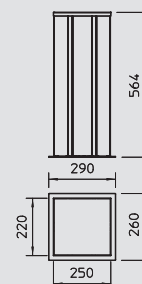

Монтажная колонна, тип ISSHS2D120

Тип	Цвет	Поверхность	Количество секций час.	Уп. шт.	Вес кг/100 шт.	Арт.-№
ISSHS2D120RW	белоснежный	—	2	1	500,000	6286 50 0
ISSHS2D120LGR	светло-серый	—	2	1	500,000	6286 50 2
ISSHS2D120EL	—	элаксированный	2	1	490,000	6286 50 3

Алюминий Алюминий **EL** элаксированный €/шт.

Монтажные колонны ISS

Пустые, подходят для установки стандартных приборов (розетка, телефон, и т.д.), максимум 6 устройств. Возможно крепление к полу. Монтажные коробки заказываются отдельно. Нарезанные сегменты для непосредственной установки монтажных коробок при помощи программы рамок S990. Монтажные колонны подходят для установки монтажных коробок серии 71GD, которые крепятся с лицевой стороны.

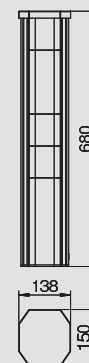

Монтажная колонна, тип ISSRHSM45

Тип	Цвет	Поверхность	Количество секций час.	Уп. шт.	Вес кг/100 шт.	Арт.-№
ISSRHSM45RW	белоснежный	—	1	1	135,000	6290 09 0
ISSRHSM45EL	—	элаксированный	1	1	135,000	6290 09 1

Алюминий Алюминий **EL** элаксированный €/шт.

Монтажные колонны ISS из алюминия с крышкой 45 мм.

В комплект входит:

1 одноканальная колонна со стержневой опорой
общая длина: 670 мм

1 алюминиевая крышка
длина: 670 мм

В основе дизайна монтажной колонны ISS лежит тонкий круглый алюминиевый профиль, лицевой стороной которого является гладкая крышка корпуса Rapid 45. Размер крышки 45 мм подходит для установки электроустановочных изделий системы Modul 45.

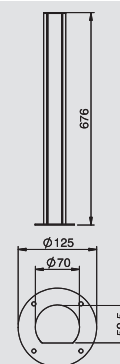

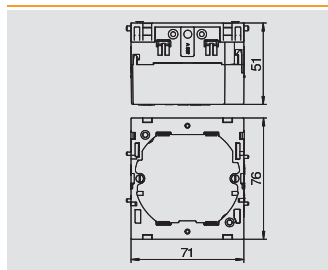

Монтажная коробка, одинарная

Тип	Цвет	Уп.	Вес	Арт.-№
		шт.	кг/100 шт.	
71GD6	серый	5	5,600	6288 61 0
71GD6	серый	1	5,700	6288 61 5

PA полиамид

€/шт.

Монтажная коробка для системы выключателей, с откидной и при необходимости быстроразъемной нижней частью, с подводными отверстиями для диаметра провода до 14 мм.

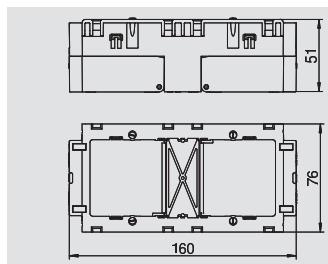
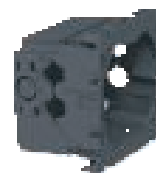

Монтажная коробка, двойная

Тип	Цвет	Уп.	Вес	Арт.-№
		шт.	кг/100 шт.	
71GD7	серый	2	11,000	6288 61 1

PA полиамид

€/шт.

Монтажная коробка для серии выключателей Standard для установки 2 отдельных устройств или многосекционной розетки с защитным контактом.

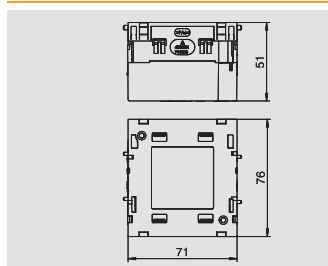

Монтажная коробка, одинарная, для изделий серии Modul 45

Тип	Цвет	Уп.	Вес	Арт.-№
		шт.	кг/100 шт.	
71GD8	серый	1	5,900	6288 57 0
71GD8	серый	5	29,500	6288 57 1

PA полиамид

€/шт.

Монтажная коробка для системы Modul 45, с откидной и при необходимости быстроразъемной нижней частью, с подводными отверстиями для диаметра провода до 14 мм.

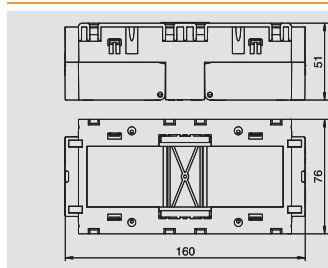
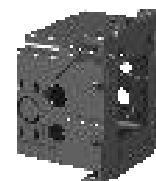

Монтажная коробка, тройная, для изделий серии Modul 45

Тип	Цвет	Уп.	Вес	Арт.-№
		шт.	кг/100 шт.	
71GD9	серый	1	11,600	6288 58 0
71GD9	серый	2	23,200	6288 58 1

PA полиамид

€/шт.

Монтажная коробка для системы Modul 45, с откидной и при необходимости быстроразъемной нижней частью, с подводными отверстиями для диаметра провода до 14 мм.

